



Link

手动组装工作台



用于连接装配工位的辊筒台，即使是非常重的框架也能极其轻松地转移。

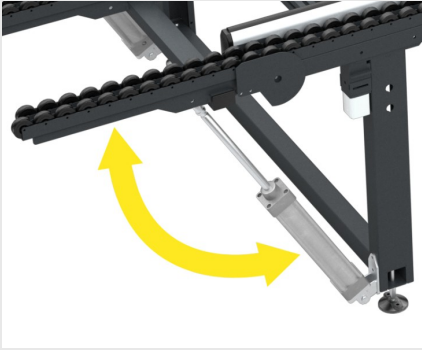

可翻转辊筒输送机

滑动台由若干排覆盖了软质 PVC 的辊筒组成。辊筒输送机的左右两端可以通过气动缸（选配）进行翻转。

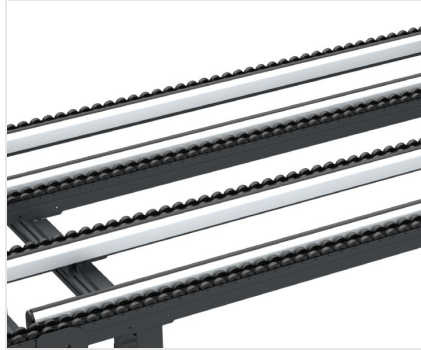

辊筒台

支撑台的特点是配备了許多带防刮橡胶涂层的辊筒，可以保证框架高速移动。



软质 PVC 防滑台面

作为选配件，此机床可以配备一个软质 PVC 支撑台面。软质 PVC 支撑台面可以提供很高的摩擦系数，在组装过程中非常有用。



可调节支脚

可调节高度的支脚可以确保达到所需的工作台面高度，并与 Dinamica 系列的其他产品完美对齐。这种支脚还可以通过专用孔固定在地面上。





特性

长度 (根据型号) (mm)	1.500 ; 2.000 ; 2.500 ; 3.000
宽度 (mm)	1.600
在可翻转端 400 mm 处的最大负载 (kg)	250
安装的辊筒轨道数量	4
左侧可翻转辊筒输送机	<input type="radio"/>
右侧可翻转辊筒输送机	<input type="radio"/>
工作台面	<input type="radio"/>
空气消耗量 (如果有伸缩式台面) (NI/周期)	26

包括 ● 可用 ○