



TKE 800

Centros de corte



Centro de corte em versão semiautomática com 2 eixos controlados, carga/descarga manual em lados opostos da máquina, com disco de corte frontal em CNC específico para o corte de perfis em alumínio, PVC e ligas leves em geral. Efetua automaticamente as listas de corte predefinidas e otimizadas. Previsto para efetuar cortes com ângulos de 45° a 135° ou de 22°30' a 157°30'. Configurável com unidade de perfuração horizontal ou vertical personalizável para usinagens automáticas específicas.

**Alimentador de barras**

O sistema de controlo numérico (CNC) de posicionamento das barras, extremamente rápido e preciso, prevê uma pinça para o bloqueio do perfil e a possibilidade de regular manualmente a posição. A transmissão do movimento ocorre em cremalheira, através de um redutor de folga reduzida para manter os altos padrões de precisão garantidos pelo CNC. O deslizamento do alimentador ocorre em barras cimentadas e temperadas, através de mangas de esferas.

**Transportador de rolos de descarga**

TKE 800 carrega os perfis no transportador de rolos da esquerda e os descarrega do transportador de rolos da direita. A usinagem em linha permite limitar a translação do perfil no plano de trabalho e reduzir os tempos de ciclo.

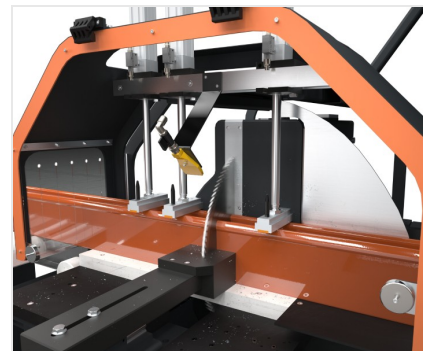
**Módulo de corte**

O módulo de corte é constituído por uma máquina de corte monocabeça frontal com atuação óleo-pneumática, dotada de lâmina de 550 mm com amplo sector de corte: de 45° a 135° (de 22°30' a 157°30' opcional). O ajuste dos ângulos de corte é totalmente automático e gerido por CNC.

**Controlo**

A interface do operador com ecrã LCD a cores é dotada de ligação através de rede, portas USB. Também dispõe de botoneira, teclado e rato. Possibilidade de instalar a impressora para etiquetas. O controlo é gerido pelo sistema operativo Windows no qual estão instalados os softwares Job e Blade: Job está predisposto para o editor de encomendas e para a otimização das listas de corte, Blade, que auxilia Job, supervisiona o comportamento da máquina e controla as usinagens.

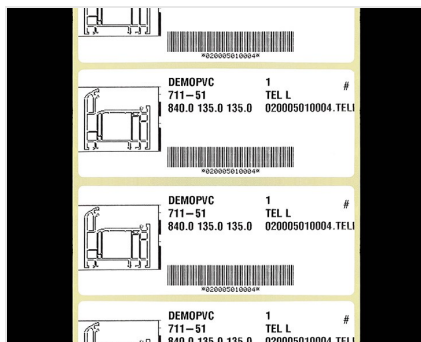
**Predisposição para impressora (Opcional)**

A máquina está predisposta para a instalação de uma impressora selecionada entre os modelos compatíveis. A preparação prevê a habilitação à função de impressão e a predisposição mecânica e elétrica para a ligação da impressora.

**Impressora de etiquetas (Opcional)**

A impressora industrial de etiquetas permite identificar cada perfil cortado com características de identificação provenientes da lista de corte. Além disso, a impressão do código de barras permite a identificação fácil do perfil, particularmente útil para as próximas fases de usinagem em Centros de Usinagem ou em linhas de montagem assistida.

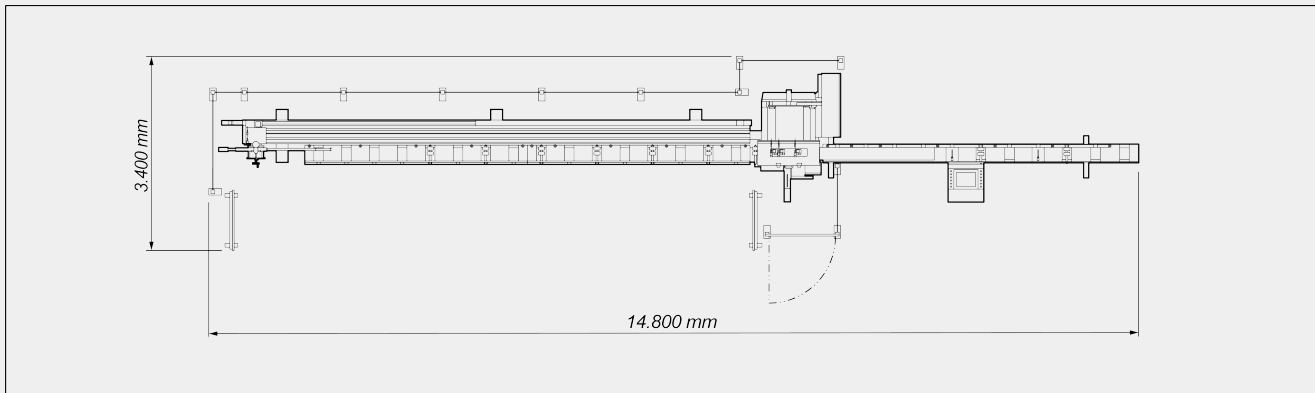
**TKE 800 / CENTROS DE CORTE****LAYOUT**

As dimensões gerais podem variar conforme a configuração do produto.

CURSOS DOS EIXOS

EIXO U (alimentador) (mm)	7.500
EIXO B (ângulo da lâmina) (conforme a versão)	45° ÷ 135°; 22°30' ÷ 157°30'

UNIDADE DE CARGA: POSICIONAMENTO DO PERFIL

Transportador de rolos de carga	●
Comprimento máx. perfil carregado (mm)	6850
Comprimento máx. perfil carregado (mm)	190
Comprimento mínimo teórico de corte (mm)	○
Secção mínima do perfil usinado (mm)	30 x 30

UNIDADE DE CORTE

Lâmina de Widia (mm)	Ø = 550
Avanço hidropneumático da lâmina de corte	●
Predisposição para aspirador	●
Potência do motor da lâmina "trifásico" (kW)	3
Sistema de lubrificação por óleo com difusão mínima	●



DIAGRAMA DE CORTE



INCLINAÇÃO DA UNIDADE DE CORTE



Regulação eletrónica dos ângulos intermediários

UNIDADE DE DESCARGA

Descarga no transportador de rolos no lado oposto ao lado de carga ●

DISPOSITIVOS DE SEGURANÇA E PROTEÇÕES

Proteção da área de corte integral de comando pneumático ●

BLOQUEIO DA PEÇA

- Morsas verticais pneumáticas 3
- Par de morsas horizontais pneumáticas com redutor de pressão equipado com manómetro ●
- Redução da pressão das morsas com manómetro ●

Incluído ● Disponível ○