



TKE 553

Serras de corte dupla
cabeça



Máquina de corte com cabeça dupla de 3 eixos controlados com movimento automático da cabeça móvel e gestão eletrónica de todos os ângulos de 45° (interiores) a 15° (exteriores) com uma precisão, no interior de cada grau, de 280 posições. O avanço da lâmina é acionado por um par de cilindros óleo-pneumáticos.



Proteção das cabeças

As proteções locais automáticas das cabeças, realizadas em policarbonato antirrisco, são acionadas por um cilindro pneumático com dispositivo antiesmagamento que ajusta a zero a carga pneumática durante a fase de fechamento. Estão montadas num sistema deslizante lateralmente para proteger da melhor maneira o operador contra qualquer operação de corte.



Controlo

O painel de controlo, ergonómico e extremamente avançado, utiliza um ecrã táctil de 10,4" e um software completamente personalizado e repleto de recursos idealizados especificamente para esta máquina, em ambiente Microsoft Windows®. Através da criação das listas de corte o ciclo de usinagem é otimizado, permitindo a redução dos descartes e a diminuição dos tempos para as fases de carga-descarga das peças.



Carga e descarga

A máquina de corte dispõe de transportador de rolos em cabeça móvel, para carga e descarga padrão. O transportador de rolos suporta opcionalmente um torno suplementar para o bloqueio da barra residual e o medidor eletrónico da espessura do perfil trabalhado que permite fazer a correção em automático do valor de corte em função da real dimensão do perfil, com a respetiva tolerância que deriva dos tratamentos superficiais.



Eixo virtual de inclinação das unidades de corte

A inclinação de cada cabeça, até 15° para a parte externa e 45° para a parte interna para ambas as versões alumínio e PVC, ocorre por meio de duas guias circulares posicionadas em quatro pares de rodas de aço. Esta solução, objeto de patente, permite eliminar qualquer obstáculo na área de corte com grandes vantagens para o posicionamento e bloqueio do perfil, além de oferecer uma rigidez superior em relação aos sistemas tradicionais.



Bloqueio do perfil

Com a ampla disponibilidade de espaço permitida pelo eixo virtual, o bloqueio do perfil para o corte ocorre de uma forma extremamente precisa e segura através de duas prensas horizontais. Para as exigências de bloqueio vertical, nomeadamente para cortes especiais, está disponível um sistema de prensas horizontais, patenteado, que permitem o bloqueio vertical do perfil.



Predisposição para impressora (Opcional)

A máquina está predisposta para a instalação de uma impressora selecionada entre os modelos compatíveis. O equipamento prevê a habilitação do software para a função de impressão das etiquetas, os elementos mecânicos de suporte para o posicionamento na máquina, a cablagem e a predisposição para a ligação elétrica, uma cobertura rebatível que protege a impressora contra colisões e contra a possível entrada de aparas.

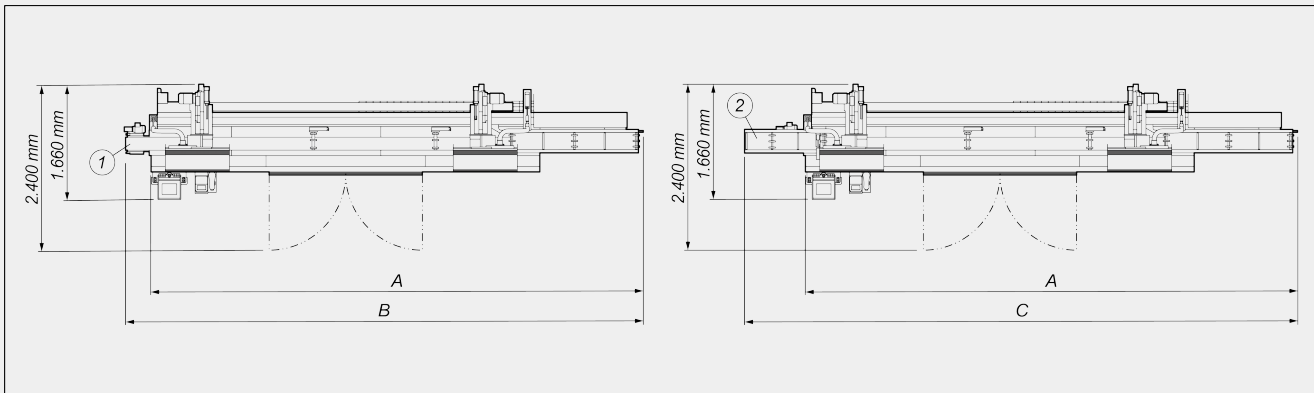
TKE 553 / SERRAS DE CORTE DUPLA CABEÇA
LAYOUT

	A	B	C
TKE 553 - 4 m (mm)	7.060	7.480	7.940
TKE 553 - 5 m (mm)	8.060	8.480	8.940
TKE 553 - 6 m (mm)	9.060	9.480	9.940

1. Esteira de borracha para evacuação de aparas (opcional)
2. Transportador de rolos de suporte de perfil no cabeçote fixo para entrada de perfil a partir da esquerda (opcional)

As dimensões gerais podem variar conforme a configuração do produto.

CARACTERÍSTICAS DA MÁQUINA

Controlo eletrónico do eixo X	●
Velocidade de posicionamento do eixo X (m/min)	25
Deteção da posição do cabeçote móvel por meio de sistema de medição direta com barra magnética absoluta	●
Deteção de inclinação da unidade de corte através de sistema de medição direto com faixa magnética absoluta	●
Controlo eletrónico dos ângulos intermediários	●
Inclinação interna máx.	45°
Inclinação externa máx.	15°
Avanço oleopneumático das lâminas	●
Corte útil, conforme o modelo (mm)	4 / 5 / 6
Lâminas de wídia	2
Diâmetro da lâmina (mm)	550
Potência do motor do disco de corte (kW)	2.64
Medidor eletrónico da espessura do perfil	○



DIAGRAMA DE CORTE

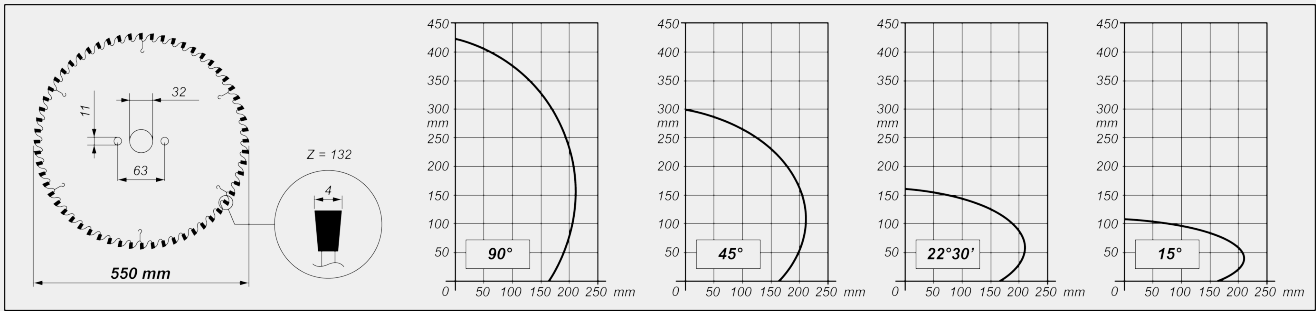

INCLINAÇÃO DA UNIDADE DE CORTE

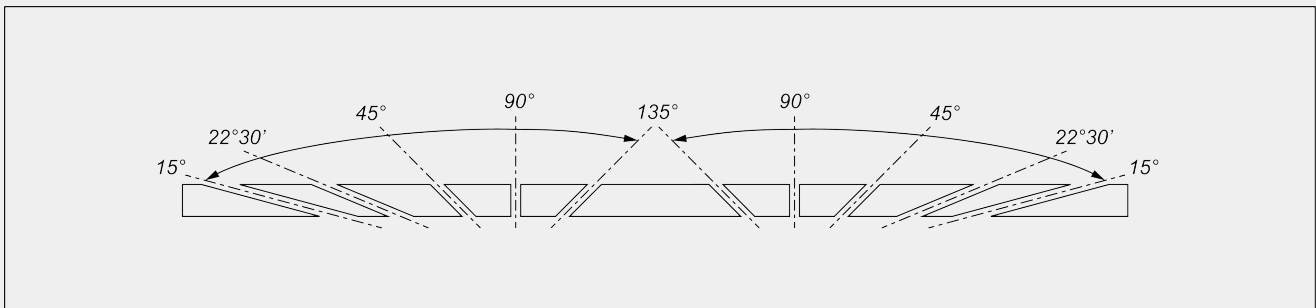

Regulação eletrónica dos ângulos intermediários

DISPOSITIVOS DE SEGURANÇA E PROTEÇÕES

Proteção local frontal de acionamento pneumático

LUBRIFICAÇÃO E ASPIRAÇÃO

Sistema de lubrificação por óleo com difusão mínima

Predisposição para início automático do aspirador externo

Esteira de borracha para evacuação de aparas



POSICIONAMENTO E BLOQUEIO DO PERFIL

Par de morsas pneumáticas horizontais com dispositivo de "baixa pressão"	<input checked="" type="radio"/>
Par de morsas pneumáticas com fecho vertical	<input type="radio"/>
Par de morsas pneumáticas adicionais	<input type="radio"/>
Suporte intermediário perfil mecânico	<input checked="" type="radio"/>
Transportador de rolos na cabeça móvel com suportes mecânicos de perfil em encadeamento	<input checked="" type="radio"/>
Transportador de rolos de suporte de perfil no cabeçote fixo para entrada de perfil a partir da esquerda	<input type="radio"/>
Tope de referência pneumático na cabeça móvel para entrada do perfil a partir da esquerda	<input type="radio"/>

FUNCIONALIDADE

Execução de cortes individuais	<input checked="" type="radio"/>
Execução de cortes fora de esquadria (ângulos intermediários)	<input checked="" type="radio"/>
Execução de cortes cíclicos através de listas de corte	<input checked="" type="radio"/>
Funcionalidade cortes especiais PRO (corte além da medida, abaixo da medida, aparado e tipo cunha)	<input type="radio"/>
Funcionalidade cortes semiautomáticos SLICE (corte por impulso)	<input type="radio"/>
Otimização das barras	<input checked="" type="radio"/>

Incluído ● Disponível ○