



TKE 551

Tronzadoras de doble
cabezal



Tronzadora de doble cabezal electrónica con movimiento automático del cabezal móvil mediante motor brushless accionado por un control numérico. Inclinación neumática de las unidades de corte de 90o hasta 22o 30' (externa) con sistema mecánico de regulación de los ángulos intermedios. Avance disco aceite-neumático.

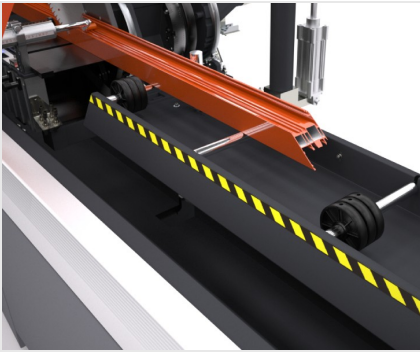

Carga y descarga

La tronzadora tiene una vía de rodillos sobre cabezal móvil para carga y descarga estándar. La vía de rodillos soporta en horizontal la mordaza auxiliar para el bloqueo de la barra residual y el medidor electrónico de espesor del perfil trabajado que permite corregir en automático la cota de corte en función del tamaño real del perfil, aplicando la tolerancia necesaria para compensar los tratamientos superficiales.

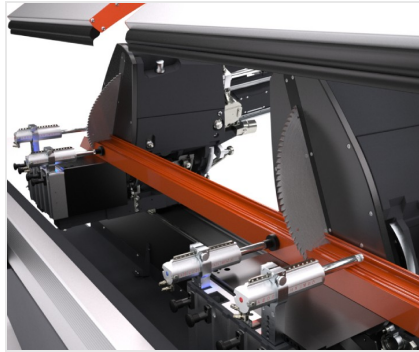

Eje virtual de inclinación de los cabezales de corte

La inclinación de cada cabezal, hasta 22° 30' hacia afuera para ambas versiones, de aluminio y PVC, tiene lugar mediante dos guías circulares ubicadas sobre cuatro pares de ruedas de acero. Esta solución, que ha sido patentada, permite eliminar cualquier obstáculo en la zona de corte, con la ventaja del posicionamiento y bloqueo del perfil, y ofrece además una rigidez superior a los sistemas tradicionales.

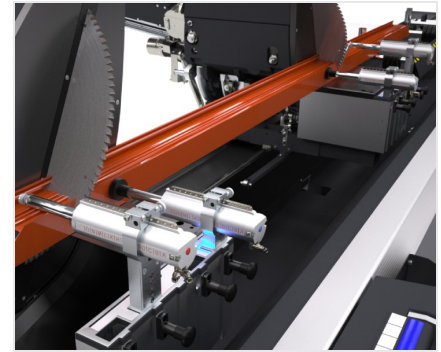

Bloqueo perfil

Con la amplia disponibilidad de espacio que permite el eje virtual, el bloqueo del perfil para el corte se realiza de forma sumamente precisa y segura a través de dos prensos horizontales. Ante la necesidad de bloqueo vertical, en particular para cortes especiales, se encuentra disponible un sistema de prensos horizontales, sujeto a patente, que permiten bloquear verticalmente el perfil.



Protección de cabezales

Las protecciones locales automáticas de los cabezales, realizadas en policarbonato resistente al rayado, son accionadas por un cilindro neumático con dispositivo antiplastamiento que anula la carga neumática en fase de cierre. Están montadas lateralmente en un sistema deslizante para proteger mejor al operador en cualquier operación de corte.



Control

El panel de control es fácil de utilizar y permite colocar de manera correcta los cabezales móviles en función de las necesidades específicas del corte que se ha de realizar. Tiene una pantalla táctil de 5,7" y un software completamente personalizado y con múltiples funciones pensadas especialmente para esta máquina. Como opcional, se puede instalar en un soporte deslizante sobre cojinetes a lo largo del frente de la máquina.



Etiquetadora (Opcional)

La etiquetadora industrial permite identificar cada perfil cortado con características identificativas provenientes de la lista de corte. Además, la impresión del código de barras permite una fácil identificación del perfil, especialmente útil para las posteriores fases de mecanizado en Centros de Mecanizado o en líneas de montaje asistido.



TKE 551 / TRONZADORAS DE DOBLE CABEZAL

LAYOUT



A

TKE 551 - 4 m (mm)	7.140
TKE 551 - 5 m (mm)	8.140

Las dimensiones pueden variar en función de la configuración del producto.

CARACTERÍSTICAS DE LA MÁQUINA

Control electrónico eje X	●
Velocidad de posicionamiento eje X (m/min)	25
Detección posición cabezal móvil mediante sistema de medición directo con banda magnética absoluta	●
Regulación mecánica de los ángulos intermedios	●
Inclinación externa máx.	22° 30'
Avance oleoneumático de los discos	●
Corte útil, según el modelo (mm)	4.000 / 5.000
Hoja de metal duro	2
Diámetro del disco (mm)	550
Potencia motor disco (kW)	2,2
Medidor electrónico espesor perfil	○



DIAGRAMA DE CORTE



INCLINACIÓN CABEZAL DE CORTE



Regulación mecánica de los ángulos intermedios

DISPOSITIVOS DE SEGURIDAD Y PROTECCIONES

Protección local frontal de accionamiento neumático ●

POSICIONAMIENTO Y BLOQUEO DEL PERFIL

Juego de mordazas horizontales neumáticas con dispositivo de "baja presión"	●
Juego de mordazas horizontales con cierre vertical	○
Juego de mordazas horizontales reenviadas para corte <45°	○
Soportes intermedios perfil mecánicos	3
Mesa de rodillos cabezal móvil (mm)	1.850



LUBRICACIÓN Y ASPIRACIÓN

Sistema de lubricación mediante pulverización de agua con emulsión de aceite	<input checked="" type="radio"/>
Sistema de lubricación por aceite con difusión mínima	<input type="radio"/>
Preparado para arranque automático aspirador externo	<input checked="" type="radio"/>

FUNCIONES

Ejecución de cortes individuales	<input checked="" type="radio"/>
Ejecución de cortes fuera de escuadra (ángulos intermedios)	<input checked="" type="radio"/>
Ejecución de cortes cíclicos a partir de listas de cortes	<input type="radio"/>
Función cortes especiales PRO (corte sobredimensionado, subdimensionado, despuntado o en cuña)	<input type="radio"/>
Función cortes semiautomáticos SLICE (corte de empuje)	<input type="radio"/>
Importación de listas de corte	<input type="radio"/>

Incluido Disponible