



TKE 305 EA

Tronzadoras Monocabezal



Tronzadora mono cabezal ascendente de ciclo automático para el corte a 90°, equipada con sistema de avance barra eléctrico con control numérico. Se puede configurar con discos de cuatro diámetros diferentes, avance disco eléctrico con control numérico. La máquina puede ser configurada para utilizar discos de dos diámetros diferentes. La puesta a punto requiere una operación muy simple, tras lo cual, el software se predispone automáticamente para el correcto ajuste adecuado al disco montado. Para las necesidades de corte que exigen un acabado perfecto, dispone de manera opcional, de un sistema neumático para la separación automática de la pieza cortada que evita los restos, que quedan normalmente cuando retorna el disco, en las máquinas que utilizan esta modalidad de corte. Además, se puede configurar con inverter, para variar la velocidad de rotación del disco adaptándolo mejor al perfil que se debe cortar. Se puede equipar con un amplio almacén de carga automático de las barras, un almacén de descarga con cinta transportadora de extracción de las piezas cortadas y mesa de acumulación, unidad de taladrado y fresado personalizables para necesidades específicas. Su vasta dotación de accesorios permite configurar esta máquina como una auténtico centro de corte completamente automático que, además efectúa elaboraciones de taladrado y fresado debido a las unidades personalizadas específicas.

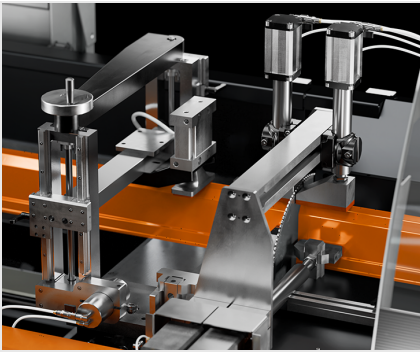

Alimentador con mordazas en puente

Un eje controlado, que garantiza una elevada precisión de posicionamiento por medio de un tornillo de recirculación de bolas, hace avanzar la barra. Programable desde ordenador situado en la máquina.

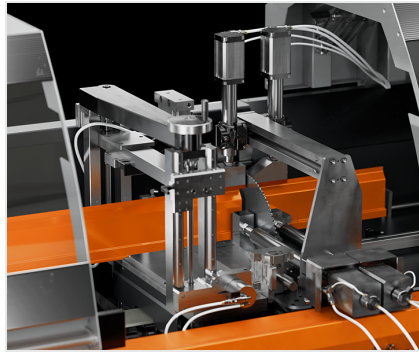

Zona corte con mordazas en puente

Para poder utilizar al máximo la capacidad de corte que garantiza el mecanizado de perfiles de gran tamaño, la zona de corte se compone de una sólida estructura que asegura la máxima precisión. Ya sea en el plano horizontal como en la escuadra vertical.

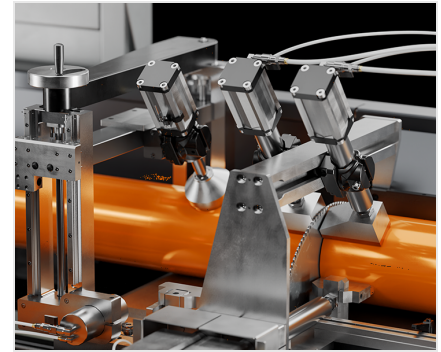

Mordazas orientables (Opcional)

Opcionalmente, ambas mordazas de puente pueden ser equipadas con prensas orientables, con ángulo de presión regulable. Se trata de un accesorio opcional que permite el correcto bloqueo y el corte de perfiles de forma irregular garantizando la máxima rigidez y gran precisión, característica distintiva de esta máquina. El uso de este sistema es sencillo y se caracteriza por la rapidez de su puesta a punto.



Protecciones deslizables

La protección integral del área de trabajo garantiza la máxima seguridad durante los ciclos de corte. Está compuesta por dos cárteres de protección separados, uno para la zona de bloqueo y transporte de la pieza y el otro para la zona de bloqueo, corte y separación. Los dos cárteres disponen de una amplia ventana de policarbonato antiarañazos para efectuar las elaboraciones con plena luminosidad y visibilidad.



Control

La zona de control se caracteriza por un cuadro de mandos equipado con un PLC con pantalla gráfica integrada TFT en color 7" y un software completamente personalizado y con numerosas funciones creadas específicamente para esta máquina. A través del ordenador se pueden programar cortes únicos o cortes de lista de forma local. Con la conexión a través del puerto USB o conexión en LAN, se pueden utilizar listas programadas a distancia.



Almacén de carga automático barras (Opcional)

El almacén de carga dispone de un sistema automático de traslación de correas que funciona por acumulación paso a paso y es regulado por sensores. Permite la carga de perfiles de hasta 6 m de longitud y posibilita el trabajo continuo, lo que reduce el tiempo del ciclo, eliminando la fase de carga que se produce simultáneamente.



Iluminación del área de trabajo (Opcional)

La máquina puede disponer, como opción, de lámparas integradas en la cabina de protección para obtener una iluminación correcta del área de corte. De esta manera se consigue la visibilidad perfecta del área de trabajo durante todas las fases de uso de la máquina incluso en ambientes con escasa iluminación.

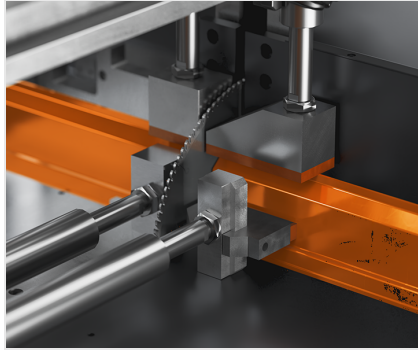

Gestión segunda hoja (Opcional)

La máquina puede ser configurada para utilizar hojas de dos diámetros diferentes de forma intercambiable. La puesta a punto solo requiere el montaje rápido de la segunda hoja, el software detecta el cambio de hoja y se predispone automáticamente para el correcto ajuste de la distinta carrera de avance y de la posible diferencia de espesor de la hoja.

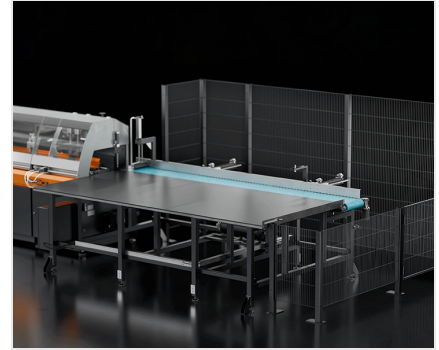

Almacén de descarga automática (Opcional)

El almacén de descarga dispone de una cinta transportadora para la extracción de la pieza cortada y de un sistema de traslación para poder desplazarla automáticamente desde la cinta transportadora hasta la mesa de acumulación. El almacén permite la descarga de las piezas de hasta 2,5 m de longitud o hasta 3,2 m (según la versión) en una superficie de 1,5 m de profundidad.



TKE 305 EA / TRONZADORAS MONOCABEZAL

LAYOUT

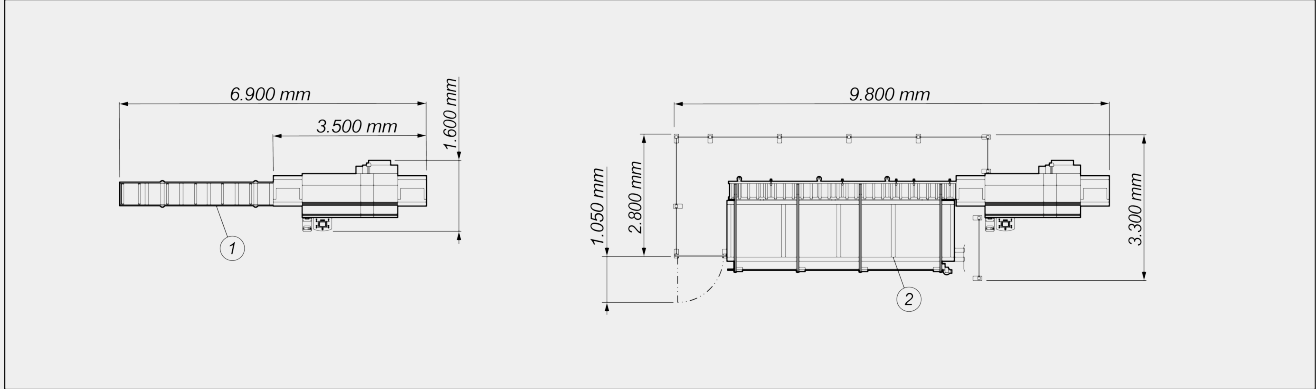

- 1. Transportador de rodillos de carga (opcional)
- 2. Almacén de carga automática (opcional)
- 3. Almacén de descarga automática (opcional)

Las dimensiones pueden variar en función de la configuración del producto.

	A	B	C
TKE 305 EA - Almacén de descarga 2,5 m (mm)	6.400	9.800	12.700
TKE 305 EA - Almacén de descarga 3,2 m (mm)	7.000	10.500	13.300



CARACTERÍSTICAS DE LA MÁQUINA

Control electrónico eje X	●
Carrera eje X (mm)	1.000
Hoja de metal duro	●
Gestión segunda disco (**)	○
Diámetro del disco (mm)	650 ; 550 ; 450 ; 350
Control electrónico eje Y del avance disco	●
Longitud mínima barra (resto barra) (mm)	110
Posicionamiento con codificador absoluto	●
Velocidad de posicionamiento eje X (m/min)	20
Sistema de separación de la pieza cortada	○
Almacén de carga automática barras	○
Unidad de perforación	○
Iluminación del área de trabajo	○

(**) Disponible para modelos con disco Ø 650 y Ø 550 mm. Es posible configurar solo un segundo disco de diámetro inferior al principal

DIAGRAMA DE CORTE

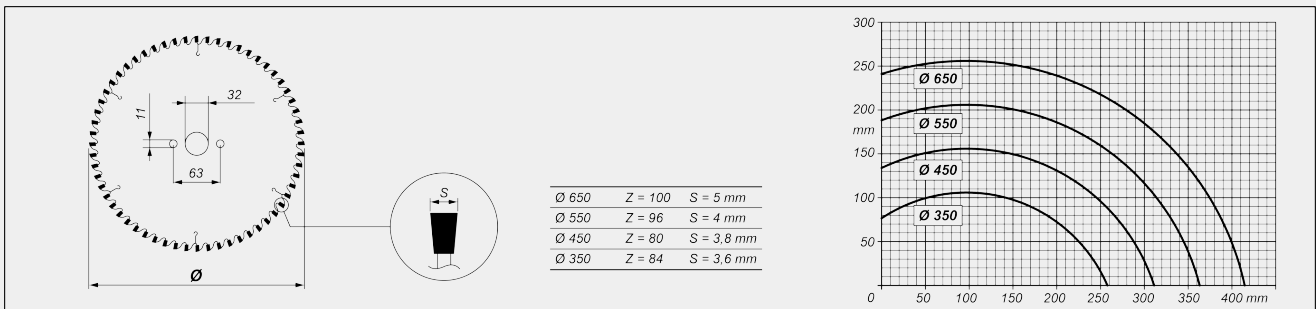

MOTOR DISCO

Motor trifásico autofrenante	●
Potencia motor trifásico (kW)	5,5
Velocidad periférica a 50Hz (m/s)	Ø650 - 77 ; Ø550 - 83 ; Ø450 - 68 ; Ø350 - 53
Tiempo de intervención del freno (s)	10
Motor con inversor (opcional) (kW)	9,6



DISPOSITIVOS DE SEGURIDAD Y PROTECCIONES

Protección integral deslizable de mando manual

LUBRICACIÓN Y ASPIRACIÓN

Sistema de lubricación por aceite con difusión mínima

Preparado para arranque automático aspirador externo

Grupo de 4 sopladores de posición con soporte magnético para limpieza de la superficie de trabajo

POSICIONAMIENTO Y BLOQUEO DEL PERFIL

Estructura de puente en zona de corte con dos juegos de mordazas verticales y horizontales con reductor de presión equipado con manómetro

Estructura de puente en zona alimentador con juego de mordazas verticales y horizontales con reductor de presión equipado con manómetro

Mordazas orientables puente zona corte y alimentador

ALMACÉN DE CARGA AUTOMÁTICA (OPCIONAL) (*)

Transportador de carga de rodillos motorizados

Almacén de carga de orugas con 4 brazos a distancia regulable

ALMACÉN DE DESCARGA (OPCIONAL)

Cinta transportadora para extracción de piezas cortadas

Empujador lateral neumático para traslación a mesa de acumulación

Longitud máxima para descargar en modo automático en la mesa de acumulación - según versión (mm)

2.500 ; 3.000

Profundidad mesa de acumulación (mm)

1.500

Protección integral de mando neumático con apertura vertical

Incluido Disponible