



TKE 340 SD

Einkopfsägen



Kappsäge, Zufuhrseite links, Schwenken des Sägeaggregats um 45° (rechts und links) und manuelles horizontales Schwenken um 45°.



Schneidbereich

Der robuste, gusseiserne horizontale Auflagetisch mit seiner starr daran gekoppelten vertikalen Kreuzscheibe stellt den Werkstückspannbereich dar und er verfügt über eine große Auflagefläche zum optimalen Spannen der zu bearbeitenden Werkstücke.



Spanneinrichtungen

Die Maschine ist mit horizontalen Spanneinrichtungen ausgestattet, die als Version S pneumatisch, als Version M manuell betätigt werden.



Steuerung

Der manuelle Stellantrieb, der für die Senkbewegung des Sägeblatts erforderlich ist, ist mit einer mechanischen Sicherheitsvorrichtung ausgestattet, um unbeabsichtigte Bewegungen zu verhindern. Gleichzeitig wird damit das schrittweise Herausfahren des Sägeblattes selbst gesteuert. Die Winkelpositionierung des Kopfes erfolgt durch Drehen des Auflagetisches mit einer mechanischen Einrastverriegelung um 45° (rechts und links) und manueller Spannung für Zwischengehrungen.



Venturi-Schmiersystem

Mikrosprühnebel-Schmiersystem, das die korrekte Schmierung des arbeitenden Werkzeugs mit der Ölemulsion gewährleistet. Die manuell einstellbare Durchsatzregelung des Schmiermittels nutzt die Druckluft des Pneumatiksystems, um das Schmiermittel mittels Nutzung des Venturi-Effekts in den Bearbeitungsbereich einzuspritzen.





TKE 340 SD / EINKOPFSÄGEN

SÄGEBLATT

Hartmetall-Sägeblatt (mm)

Ø = 400

SÄGEBLATTVORSCHUB

Manuell

SCHNITTDIAGRAMM

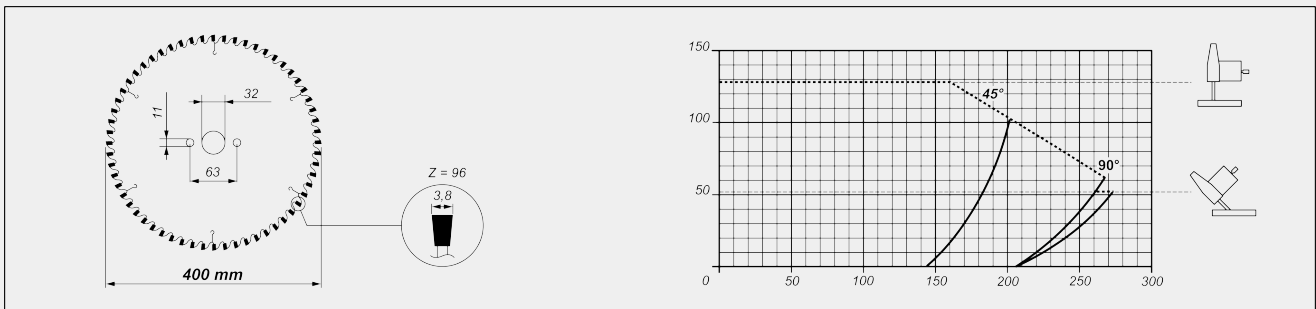

NEIGUNG DES SÄGEAGGREGATS

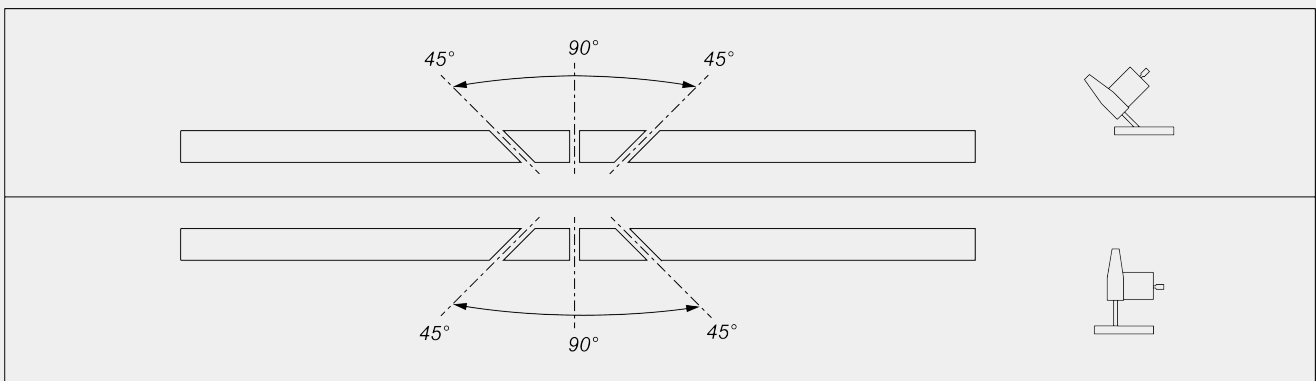

Mechanische Einstellung der Zwischenwinkel

SCHUTZEINRICHTUNG FÜR SCHNITTBEREICH

Lokal mit mechanischer Betätigung



SCHMIERSYSTEM

Mikrosprüheinrichtung, Wasser mit Ölemulsion

STÜCKEINSPANNUNG

Paar horizontale pneumatische Klemmen

MOTOR

Selbstbremsender Drehstrommotor

Ansprechzeit der Bremse (Sek.)

10

Leistung (kW)

2,2

Enthalten Verfügbar