



TKE 158

Pantographes



Pantographe à tête simple à commande manuelle avec blocage pneumatique et mouvement de translation de la tête à travers un levier indirect. Vitesse de rotation de l'outil modifiable par variateur électronique pour permettre les usinages sur l'acier jusqu'à 2 mm et pour améliorer la qualité des fraisages et la durée de vie de l'outil. Possibilité d'effectuer des usinages passants sur aluminium sans tourner la pièce. Plan de travail anti-rayure. Palpeur à commande manuelle.

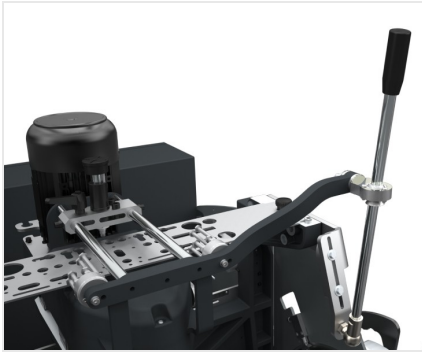

Levier indirect translation tête

La translation de l'outil sur le plan horizontal est exécutée manuellement au moyen d'un levier qui minimise l'effort. La hauteur de la poignée est réglable pour une utilisation pratique et ergonomique.



Cloche de commande

Le levier permet d'exécuter le mouvement vertical de l'unité de fraisage. Le bouton de démarrage du moteur est logé sur la cloche. L'électrobroche est équipée d'un porte-outil avec raccord rapide ISO 30 ; sur les côtés de la machine, 4 logements sont prévus pour le même nombre de porte-outils.

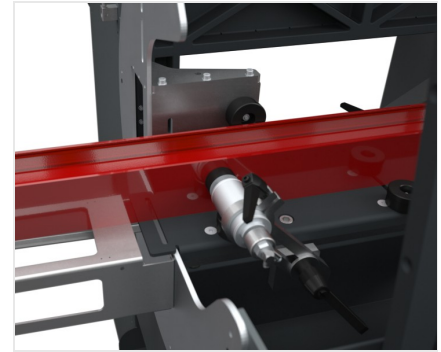

Étaux

La machine dispose d'étaux horizontaux à commande pneumatique réglables manuellement, qui assurent le serrage correct du profil sur la machine. Une paire d'étaux verticaux pneumatiques est disponible en option pour un meilleur serrage des profils qui le nécessitent.

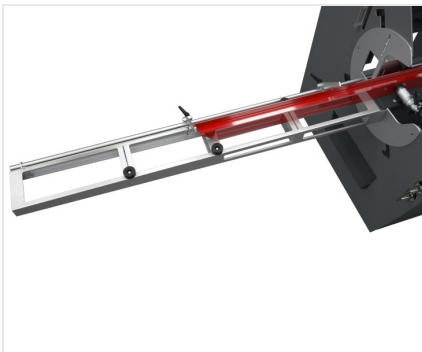

Butées et convoyeurs à rouleau

Les convoyeurs à rouleau positionnés à droite et à gauche fournissent le support à l'usinage de profilés de longueurs considérables. En outre un système de butées, elles aussi à droite et à gauche, à réglage manuel, permet de positionner correctement la pièce sur la machine en le portant dans la zone d'usinage.



Contrôle avec variateur

Le pupitre de commande du panneau de contrôle permet de démarrer la machine, de mettre le moteur en marche et d'ouvrir/fermer les étaux. La présence d'un variateur permet de faire varier la vitesse du moteur au moyen d'un potentiomètre situé sur la console, ce qui rend la machine adaptée à l'usinage de l'acier. Un système de refroidissement par air à -20°C en option permet d'usiner l'acier inoxydable jusqu'à une épaisseur de 2 mm.



TKE 158 / PANTOGRAPHES

CARACTÉRISTIQUES

Moteur avec variateur (kW)	1,1
Vitesse outil (tours/min.)	1.000 ÷ 10.000
Courses (X-Y-Z) (mm)	380 - 150 - 250
Capacité étaux (mm)	200 x 200
Porte-outil avec pince	ER 16
Diamètre outil maxi (mm)	10
Longueur outil maxi (mm)	95
Paire d'étaux horizontaux	●
Paire d'étaux verticaux	○
Paire d'étaux verticaux sur étagères latérales	○
Changement rapide outil	ISO 30
Mâchoire étau réglable	●
Fraise à lame simple (mm)	Ø = 5 - 10
Étau porte-fraise complet de bague (mm)	Ø = 5/6 - 9/10
Levier indirect translation tête	●
Palpeur à 4 diamètres	Ø = 5 - 6 - 8 - 10
Potentiomètre réglage vitesse outil	●
Système de lubrification micro-pulvérisation d'eau avec émulsion d'huile	●
Système de lubrification par injection	○
Système de réfrigération par air (réduction de la température de 30 °C à 6 bar par rapport à la température de l'air d'entrée) et lubrification par injection à 1 buse, pour applications avec outils pour usinages à sec	○
Pointeur laser	○
Gabarit avec figures standard	●
Étagères Drt et Gche de support profilé avec 4 butées désactivables	●
Butée centrale coulissante sur guides linéaires	●
Stockage porte-outil intégré dans l'embase, 4 postes	●
Mouvement tête sur guides linéaires de précision	●
Butées de mesure sur courses axes X, Y, Z avec tige métrique de précision	●

Inclus ● Disponible ○