



FIT MA

Bancs pour le montage



Table pour le montage de ferrures d'oscillo-battant sur ouvrants en aluminium, bois et PVC. Un système d'étaux escamotable assure le serrage de l'ouvrant. La table est équipée d'un système de vissage à alimentation automatique et, en option, d'un système pour le mesurage et la coupe des ferrures au moyen de la cisaille hydropneumatique.



Système d'étaux

Un système d'étaux dissimulés sous le plan d'usinage permet un serrage centré de l'huissierie.



Inclinaison pneumatique du plan d'usinage

Au moyen d'une commande pneumatique à pédale, il est possible de placer le banc en position inclinée de 0° (horizontale) à 12° pour faciliter les opérations de montage des ferrures.

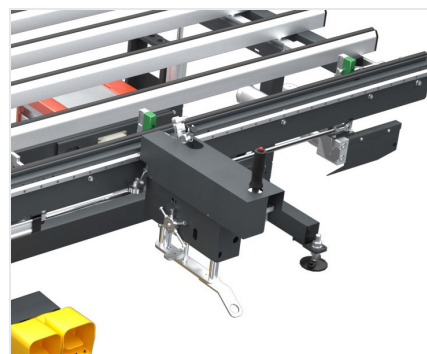

Unité de vissage automatique

L'unité de vissage à alimentation automatique coulisse sur des guides horizontaux.

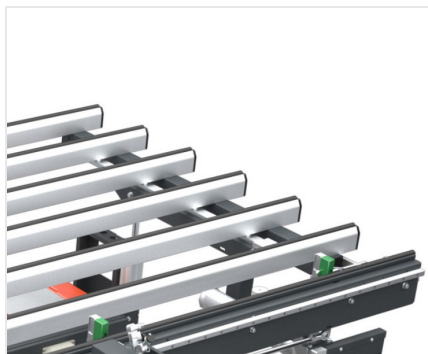

Plans d'appui en PVC dur antifriction

Le plan d'appui en PVC dur antifriction assure un excellent glissement du cadre, permettant une manipulation aisée.



**FIT MA / BANCS POUR LE MONTAGE****PLANS D'USINAGE**

Surfaces de contact recouvertes de PVC dur antifriction	●
Inclinaison pneumatique du plan d'usinage de 0° (horizontal) à 12°	●
Hauteur réglable du plan d'usinage (mm)	875 ÷ 925

SERRAGE DE LA PIÈCE

Ouverture de l'étau (mm)	290 ÷ 2.840
Force de serrage réglable max. (N)	740
Système de blocage auto-centrant avec poutres escamotables	●

CARACTÉRISTIQUES

Unité de vissage automatique montée sur guide horizontal avec système de pointage laser	●
Coupe de ferrures d'oscillo-battant avec butée de longueur automatique	○
Consommation d'air (NI/min)	870
Puissance installée (kW)	0,35
Longueur (mm)	3.540
Largeur (mm)	1.640
Portée maximale (kg)	1.960
Poids (kg)	300

Inclus ● Disponible ○