



TKE 943

Centros de mecanizado



Centro de mecanizado de 3 ejes con control numérico y portal móvil. Sirve para fresar, taladrar, roscar y cortar barras o piezas de aluminio, PVC, aleaciones ligeras en general y acero. La parte móvil de la máquina se compone de un portal con motorización y cremallera de precisión. El electromandril de 8,5 kW de potencia con cono portaherramientas ISO 30 permite efectuar elaboraciones difíciles, con precisión y rapidez. Se puede utilizar la máquina en modalidad pendular (mod. 7000), reduciendo al mínimo los tiempos de parada de la máquina, ya que se puede cambiar la pieza (carga/descarga) simultáneamente. Además, se pueden elaborar piezas diferentes entre las dos zonas de trabajo. El almacén de herramientas automático para la versión 4.000 mm está disponible como solución fija en la máquina con 4/8 plazas, específica para elaboraciones monopieza. Como alternativa está disponible un almacén con 12 plazas en el carro, ideal para permitir un cambio de herramienta rápido e idóneo para la modalidad pendular. La versión 7.000 está equipada con un almacén de 12 plazas en el carro. En fin, la máquina se suministra con cárter de protección del portal que protege al operador y reduce el impacto acústico ambiental.

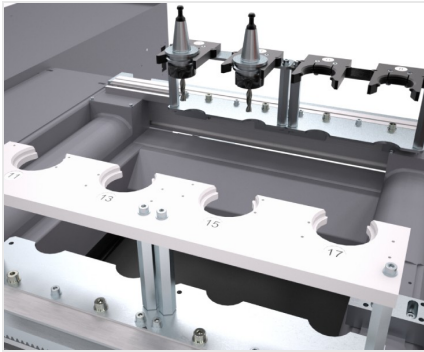

Almacén de herramientas

El almacén portaherramientas automático se ha previsto en dos configuraciones diferentes. La primera prevé uno o dos almacenes fijos de 4/8 posiciones, instalados en el lado izquierdo de la máquina, y es específica para el funcionamiento en una única área de trabajo, en modo monopieza o multipieza. La segunda configuración excluye o integra los almacenes fijos y prevé la instalación de un almacén automático de 12 posiciones en el carro, que se mueve sobre el eje X.

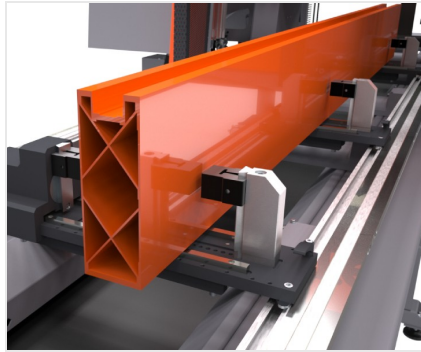

Mordazas

El grupo mordaza garantiza el bloqueo correcto y seguro de perfiles de aluminio, acero y aleaciones ligeras. Gracias al tamaño de las mordazas y a la amplia carrera en Y del electromandril, la máquina puede mecanizar perfiles de grandes dimensiones, tanto para aplicaciones civiles como industriales. Todos los grupos se deslizan sobre la mesa de la máquina. El posicionamiento es manual. Gracias a la posibilidad de montar contraformas de manera rápida y precisa, la máquina es muy versátil.

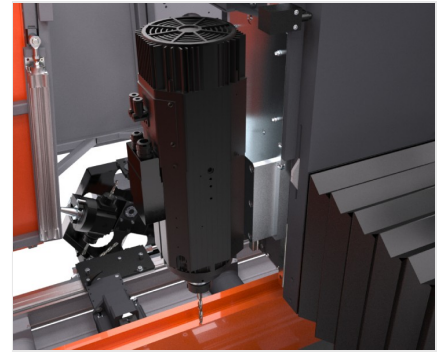

Electromandril

El electromandril de 8,5 kW en S1 cuenta con cambio automático de la herramienta y refrigeración por aire con electroventilador. Gracias a un alto valor de par, permite efectuar mecanizados pesados, típicos del sector industrial.

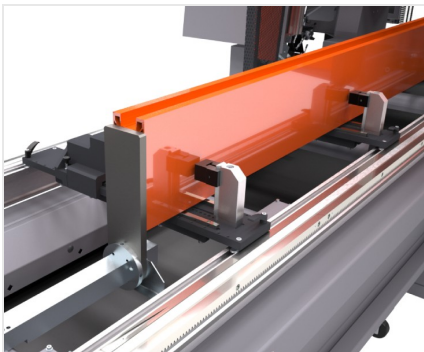

Posicionamiento del perfil

La máquina incluye dos topes de referencia fijos o manuales retráctiles, resistentes y precisos, que permiten elaborar uno o dos perfiles en modalidad multipieza o pendular (solo modelo 7.000). Para colocar con precisión las piezas sobre la superficie de trabajo, se puede pedir el sistema láser que lee la presencia de cada perfil y permite definir sus referencias sin tener que utilizar topes mecánicos.

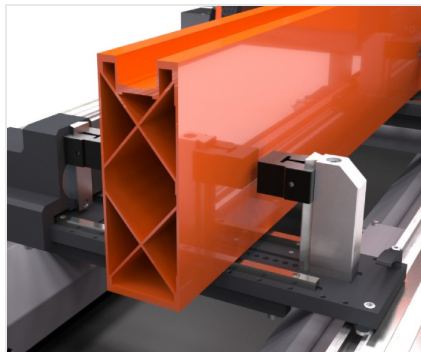

Mordazas adicionales (Opcional)

Si es necesario se pueden instalar mordazas adicionales con respecto al suministro estándar de la máquina. De esta manera se puede garantizar el bloqueo perfecto de barras o secciones de barras, incluso en casos complejos por número, dimensiones o tipos de perfiles para elaborar. Las mordazas adicionales permiten, además, una mayor versatilidad en la posición de las mordazas en función de la longitud de las piezas y a las elaboraciones que se deben realizar.



Medidor para comprobación de medidas del perfil (Opcional)

La máquina se puede equipar con un dispositivo electrónico opcional que permite corregir en automático los errores de longitud, anchura y altura de la pieza. De esta forma, la precisión de la máquina no es afectada por las diferencias entre las dimensiones teóricas y las reales de la pieza que se está mecanizando.



TKE 943 / CENTROS DE MECANIZADO

LAYOUT

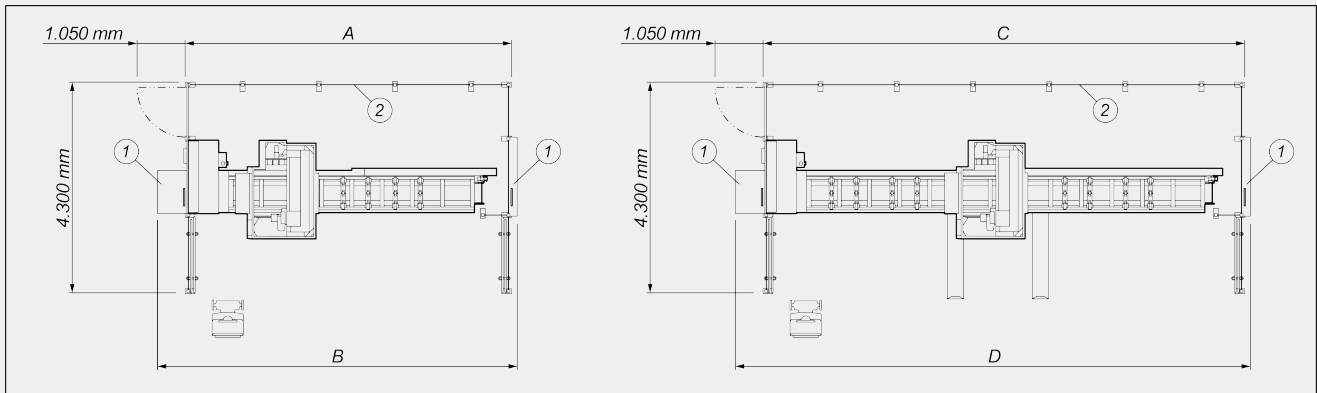

	A	B	C	D
TKE 943 - 4m (mm)	6.700	7.400	-	-
TKE 943 - 7m (mm)	-	-	9.800	10.500

- 1. Predisposición maquina por gestión de mecanizado fuera de medida (opcional)
- 2. Valla de protección del 4° lado (opcional)

Las dimensiones pueden variar en función de la configuración del producto.

CARRERAS DE LOS EJES

EJE X (longitudinal) (mm)	4.000 ; 7.000
EJE Y (transversal) (mm)	1.070
EJE Z (vertical) (mm)	550

ELECTROMANDRIL

Par máximo (Nm)	13,5
Velocidad máxima (rpm)	24.000
Potencia máxima en S1 (kW)	8,5

**ALMACENES DE HERRAMIENTAS AUTOMÁTICOS (versión 4.000)**

Numero de cabezales angulares que pueden cargarse en el almacén automático	2
Almacén de herramientas automático de 12 posiciones en el carro (**)	○
Almacén de herramientas de 4 plazas fijo izquierdo	○
Dimensión máxima de las herramientas que pueden cargarse en el almacén de revolver (mm)	Ø = 180 - L = 200
Almacén de herramientas de 8 plazas fijo izquierdo	○
Dimensión máxima de las herramientas que pueden cargarse en el almacén de 4/8 plazas (mm)	Ø = 120 - L = 180
Almacén de herramientas de 7 plazas fijo izquierdo	○
Número cabezales angulares que pueden cargarse en el almacén de 7 plazas	2
Dimensión máxima de las herramientas que pueden cargarse en el almacén de 7 plazas (mm)	Ø = 180 - L = 200

(**) se ha configurado la preparación para la cabezal angular, los lugares en el almacén se reducen a 10

ALMACÉN DE HERRAMIENTAS AUTOMÁTICO (versión 7.000)

Almacén de herramientas automático de 12 posiciones en el carro (**)	●
Numero de cabezales angulares que pueden cargarse en el almacén automático	2
Dimensión máxima de las herramientas que pueden cargarse en el almacén de revolver (mm)	Ø = 180 - L = 200

(**) se ha configurado la preparación para la cabezal angular, los lugares en el almacén se reducen a 10



CARAS MECANIZABLES

Con herramienta directa (cara superior)	1
Con cabezal angular (caras laterales, cabezales)	2 + 2

ÁREA DE TRABAJO

1F = Elaboración de 1 cara

5F = Elaboración de 5 caras

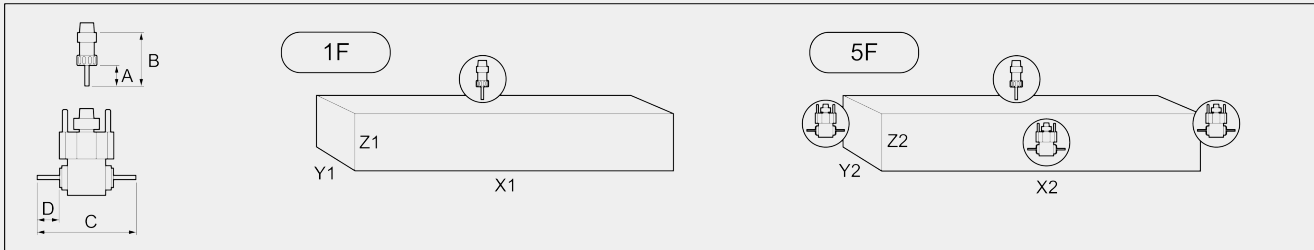

Configuraciones con almacén de herramientas automático de 12 plazas en el carro

		A	B	C	D	X1	Y1 (a)	Z1	X2	Y2 (b)	Z2
TKE 943-4	monopieza	60	107	255	55	4.050	450	300	3.800	410	300
TKE 943-7	monopieza	60	107	255	55	7.000	450	300	6.850	410	300
	pendular	60	107	255	55	2.800	450	300	2.650	410	300

Configuración con un almacén fijo de 4 plazas

		A	B	C	D	X1	Y1 (a)	Z1	X2	Y2	Z2
TKE 943-4	monopieza	60	107	255	55	3.850	450	-	-	-	-

Configuración con un almacén fijo de 8 plazas

		A	B	C	D	X1	Y1 (a)	Z1	X2	Y2	Z2
TKE 943-4	monopieza	60	107	255	55	3.460	450	300	-	-	-

Configuración con almacén fijo de 7 plazas

		A	B	C	D	X1	Y1 (a)	Z1	X2	Y2 (b)	Z2
TKE 943-4	monopieza	60	107	255	55	3.460	450	300	3.300	410	300

Dimensiones en mm

(a) dimensión para bloquear en mordaza sin terminales estándar

(b) dimensión que se puede bloquear en mordaza con 1 terminal estándar de 40 mm lado operador

CAPACIDAD DE ROSCADO (con Macho En Aluminio Y Orificio Pasante)

Con compensador	M8
-----------------	----



POSICIONAMIENTO PERFIL

Topes laterales de referencia pieza fijos	2
Topes laterales de referencia pieza manuales retráctiles	<input type="radio"/>

BLOQUEO DE LA PIEZA

Número estándar de mordazas neumáticas (4.000 - 7.000)	4 - 8
Número máximo de mordazas neumáticas (4.000 - 7.000)	12 - 16
Posicionamiento manual mordazas	<input checked="" type="radio"/>
Doble prensador horizontal en mordazas neumáticas para elaboración de dos perfiles en paralelo	<input type="radio"/>

Incluido Disponible