



TKE 800

Sägezentren



Halbautomatisches Sägezentrum mit nach vorne ausfahrendem Sägeblatt und 2 CNC-gesteuerten Achsen zum Schneiden von Profilen aus Aluminium, PVC und NE-Metallen. Die Bearbeitung erfolgt In-Line: die Teile werden von der Seite der Vorschubeinheit beladen, das Entladen erfolgt manuell auf der anderen Seite. Die Maschine führt im Automatikbetrieb vorgegebene und optimierte Schnittlisten aus. Vorgesehen ist diese Maschine für Schnitte von 45° bis 135° oder von 22°30' bis 157°30'. Lieferbar mit horizontalen oder vertikalen Bohraggregaten, die für spezifische automatische Bearbeitungen individuell ausgelegt werden können.

**Stab-Vorschubeinheit**

Das extrem schnell und präzise arbeitende Numerische Steuersystem (CNC) der Stabpositionierung sieht eine Spannzange, die das Profil hält, und die manuelle Einstellmöglichkeit der Position vor. Die Bewegung wird auf einer Zahnstange über ein spielarmes Untersetzungsgetriebe übertragen, um die von der CNC garantierten hohen Präzisionsstandards aufrechtzuerhalten. Die Gleitfunktion der Vorschubeinheit erfolgt auf einsatzgehärteten und gehärteten Stäben über Kugelbuchsen.

**Abfuhr-Rollenbahn**

TKE 800 lädt die Profile auf die linke Rollenbahn und lädt sie von der rechten Rollenbahn wieder ab. Die in der Linie erfolgende Bearbeitung ermöglicht ein Einschränken des Bedarfs des Profiltransfers auf die Arbeitsfläche und das Herabsetzen der Zykluszeiten.

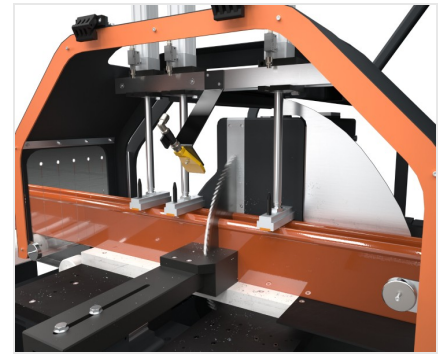
**Sägeaggregat**

Das Sagemodul besteht aus einer Einkopfsäge mit hydropneumatisch nach vorne ausfahrendem Sägeblatt mit 550 mm und mit großem Schneidbereich: von 45° bis 135° (optional von 22°30' bis 157°30'). Die Gehrungseinstellung erfolgt vollautomatisch und ist CNC-gesteuert.

**Steuerung**

Die Bedienoberfläche mit Farb-LCD ist mit einem Netzanschluss und USB-Ports ausgestattet. Darüber hinaus sind eine integrierte Druckknopftafel, Tastatur und eine Maus vorhanden. Es besteht die Möglichkeit einen Etikettendrucker zu installieren. Die Maschinenbedienung wird vom Betriebssystem Windows verwaltet, in dem die Softwarepakete Job und Blade installiert sind: Job ist für den Auftragseditor und die Optimierung der Schnittlisten eingerichtet, Blade unterstützt Job, überwacht die Maschinenführung und verwaltet die Bearbeitungen.

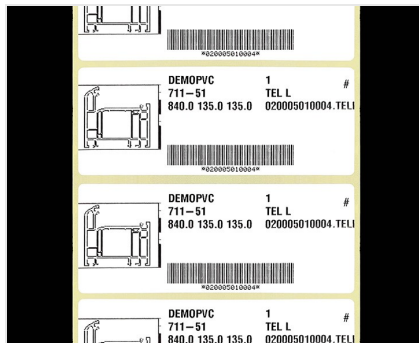
**Voreinrichtung für Drucker (Option)**

Die Maschine ist für die Installation eines Druckers eingerichtet, der unter den kompatiblen Modellen ausgewählt werden kann. In der Ausstattung sind die Aktivierung der Druckfunktion und die mechanische und elektrische Voreinrichtung für den Anschluss des Druckers vorgesehen.

**Etikettendrucker (Option)**

Mit dem Industrie-Etikettendrucker kann jedes zugeschnittene Profil mit den Identifikationsmerkmalen aus der Schnittliste versehen werden. Darüber hinaus bietet der Barcodedruck eine einfache Identifizierung des Profils selbst, was insbesondere für nachfolgende Bearbeitungsschritte an Bearbeitungszentren oder betreuten Montagelinien dienlich ist.

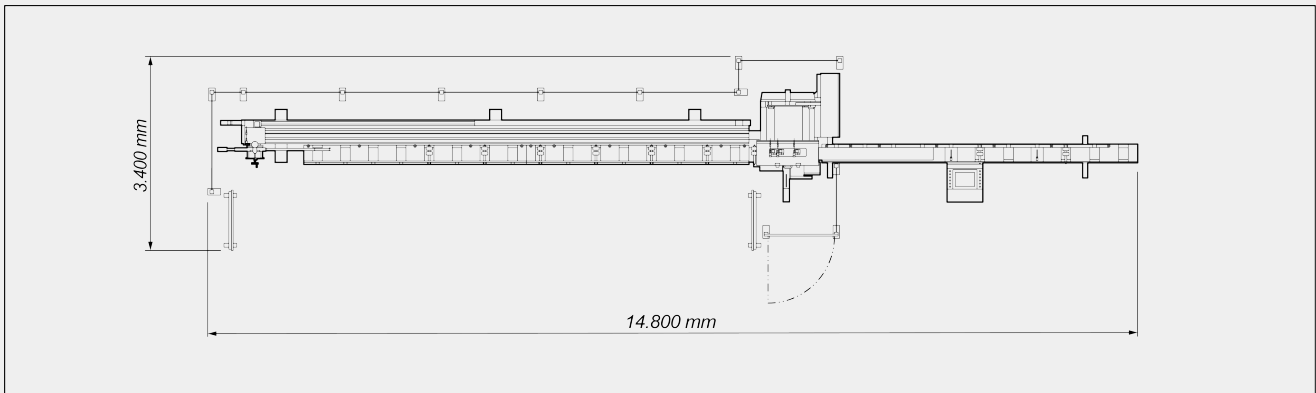
TKE 800 / SÄGEZENTREN
LAYOUT

Die Gesamtabmessungen können der Produktkonfiguration entsprechend variieren.

ACHSEN-VERFAHRWEGE

| | |
|---|------------------------------|
| U-ACHSE (Vorschubeinheit) (mm) | 7.500 |
| B-ACHSE (Sägeblattwinkel) (je nach Version) | 45° ÷ 135°; 22°30' ÷ 157°30' |

LADEINHEIT: PROFILPOSITIONIERUNG

| | |
|---|---------|
| Beschickungsrollenbahn | ● |
| Max. ladbare Profillänge (mm) | 6.850 |
| Max. ladbare Profilbreite (mm) | 190 |
| Min. theoretische Schnittlänge (mm) | 0 |
| Min. bearbeitbarer Profilquerschnitt (mm) | 30 x 30 |

SÄGEAGGREGAT

| | |
|--|---------|
| Hartmetall-Sägeblatt (mm) | Ø = 550 |
| Hydropneumatischer Sägeblattvorschub | ● |
| Vorrüstung für Absaugung | ● |
| Leistung des Sägeblatt-Drehstrommotors (kW) | 3 |
| Schmierung mit Minimalmengentaktsprüheinrichtung | ● |

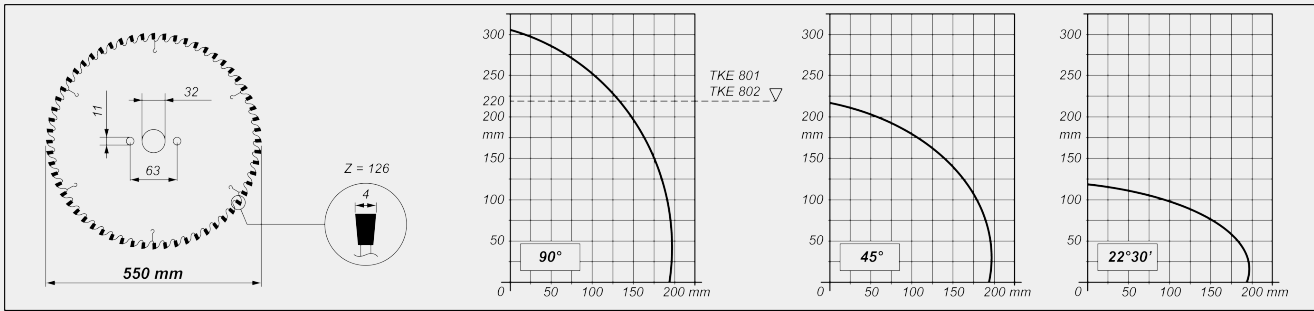
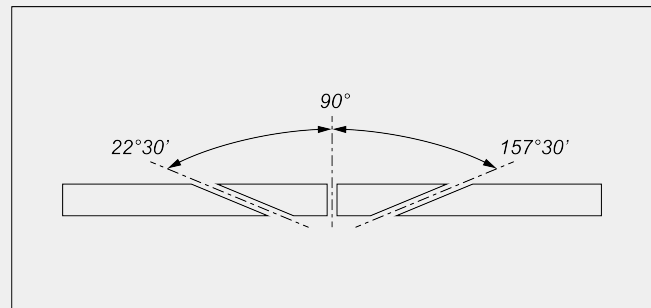
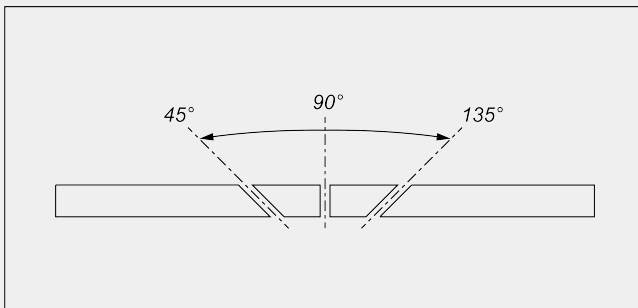
SCHNITTDIAGRAMM

NEIGUNG DES SÄGEAGGREGATS

Elektronische Einstellung der Zwischenwinkel

ENTLADEEINHEIT

 Entladung auf die der Ladeseite gegenüberliegenden Rollenbahn ●
SICHERHEITS- UND SCHUTZVORRICHTUNGEN

 Pneumatisch gesteuerte Vollschutzhaube für Schnittbereich ●
STÜCKEINSPANNUNG

- Vertikale pneumatische Spanneinrichtungen 3
- Paar horizontale pneumatische Spanneinrichtungen mit Spanndruckreduzierung mit Manometer ●
- Druckreduzierung der Spanneinrichtungen mit Manometer ●

Enthalten ● Verfügbar ○