



FIT MA

Arbeitstische für
manuelle Montage



Arbeitstisch für die Montage von Bandbeschlägen an Flügeln aus Aluminium, Holz und PVC. Ein versenkbares Spannsystem sorgt für die Einspannung des Flügels. Der Arbeitstisch ist mit einem Anschraubsystem mit Selbstspeisung sowie, als Optional, mit einem System für die Messung und den Schnitt der Beschläge mit einer hydropneumatischen Schere ausgestattet.



Spannsystem

Ein unter der Arbeitsplatte einziehbares Spannsystem ermöglicht ein zentriertes Aufspannen des Rahmens.



Pneumatisches Neigen der Arbeitsplatte

Über Pneumatiksteuerung mittels Fußpedal kann der Tisch in eine Schräglage von 0° (Waagrechtstellung) auf 12° gebracht werden, um die Montage der Beschläge zu erleichtern.



Schraubautomat

Der Schraubautomat verfährt auf waagerechten Führungsschienen.

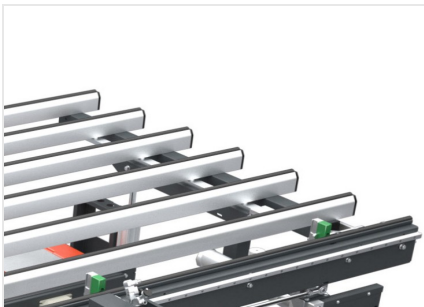

Auflageflächen aus Hart-PVC als Reibungsschutz

Die Auflagefläche aus Hart-PVC als Reibungsschutz sorgt für ein reibungsloses Rollen des Rahmens und ermöglicht eine einfache Handhabung.



**FIT MA / ARBEITSTISCHE FÜR MANUELLE MONTAGE****ARBEITSFLÄCHEN**

Kontaktflächen, mit hartem kratzfesten PVC beschichtet	●
Pneumatische Neigung der Arbeitsfläche von 0° (horizontal) bis auf 12°	●
Verstellbare Arbeitsflächenhöhe (mm)	875 ÷ 925

STÜCKEINSPANNUNG

Spannbreite (mm)	290 ÷ 2.840
Einstellbare Spannkraft, max. (N)	740
Selbstzentrierendes Spannsystem mit versenkbaren Spannholmen	●

TECHNISCHE DATEN

Automatische Schraubeinheit auf horizontaler Führung mit Laser-Pointer-System	●
Bandbeschlagschere mit automatischem Längenanschlag	○
Luftverbrauch (NI/min)	870
Installierte Leistung (kW)	0,35
Länge (mm)	3.540
Breite (mm)	1.640
Max. Tragkraft (kg)	1.960
Gewicht (kg)	300

Enthalten ● Verfügbar ○